

MODEL STANDARDOWY

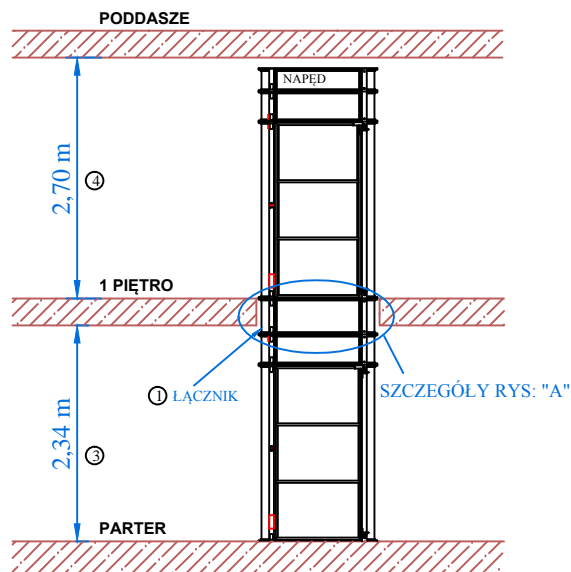

RYS "A-A"
SKALA 2:1

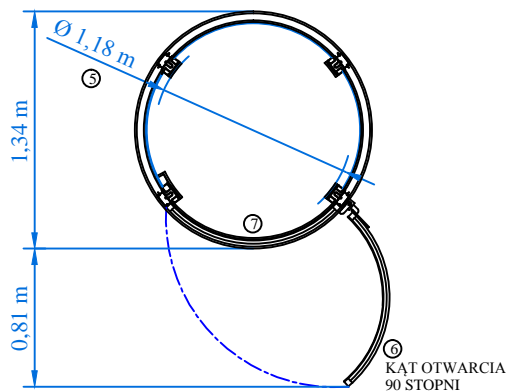

MODEL Z ZEWNĘTRZNYM NAPĘDEM

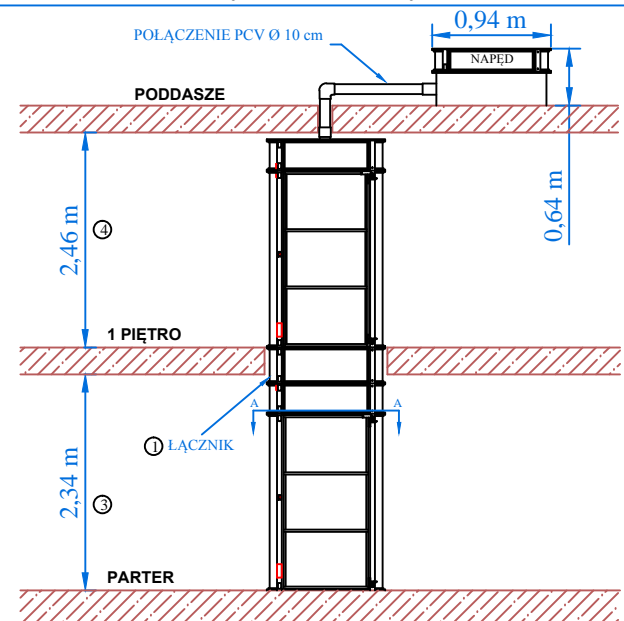

RYS. "A"

SKALA 2:1
(STANDARDOWY OTWÓR SUFIT/PODŁOGA)

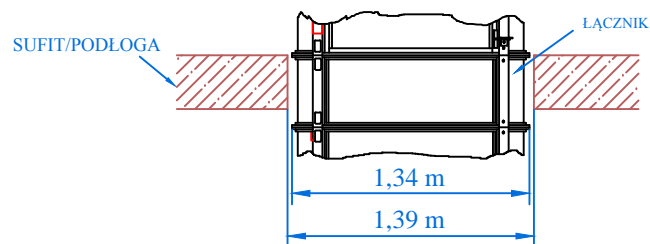

OPIS:

- ① ŁĄCZNIK JEST INDYWIDUALNIE DÓPASOWYWANY ZGODNIE Z WYMOGAMI BUDYNKU.
- ② MINIMALNA WYSOKOŚĆ PARTERU
- ③ MINIMALNA WYSOKOŚĆ GÓRNEJ KONDYGNACJI W ZALEŻNOŚCI OD WYBRANEGO MODELU
- ④ WEWNĘTRZNA ŚREDNICA KABINY TO: 1,18 m
WEWNĘTRZNA WYSOKOŚĆ KABINY: 2,01 m
- ⑤ MAKSYMALNY KĄT OTWARCIA DRZWI
- ⑥ SZEROKOŚĆ OTWARCIA DRZWI: 0,81 m
SZEROKOŚĆ DRZWI: 0,95 m

NUMER	Material	POGLĄDOWY SCHEMAT ZAINSTALOWANEJ WINDY PVE 52				
MERON		PROJEKT HS	SKALA 1:1	NUMER RYS. D-T52-H-01	Rev 1	DATA 02/06/06